



**[www.strangbetongrail.se](http://www.strangbetongrail.se)**  
**[www.consolis.com](http://www.consolis.com)**

**Betongsliper** SBR23V är avsedd för lokalabanor så som spårväg, tunnelbana och lätt järnväg. SBR23V är endast 2,3 meter lång och dimensionerad för en axlast upp till 150 kN och en livslängd upp till 50 år.

**Slipern** går att få med ingjutna dymlingar för urspåringsräl samt Under Sleepers Pads kan vid tillverkning monteras på slipern. Slipernas kan även impregneras vid behov.

### Fördelar med SBR23V:

- Kräver mindre utrymme mellan sliper och plattformselement
- Lämplig för grässpår och kan ersätta träsliper
- Utrustad med Pandrol FE
- Befästningssystemet är förmonterat med klipsen i pausläge
- Snabbt och enkelt att "snäppa" fast rälen samt "snäppa" loss.
- Grund sliper, kräver lägre bygghöjd (Shallow depth sleepers)

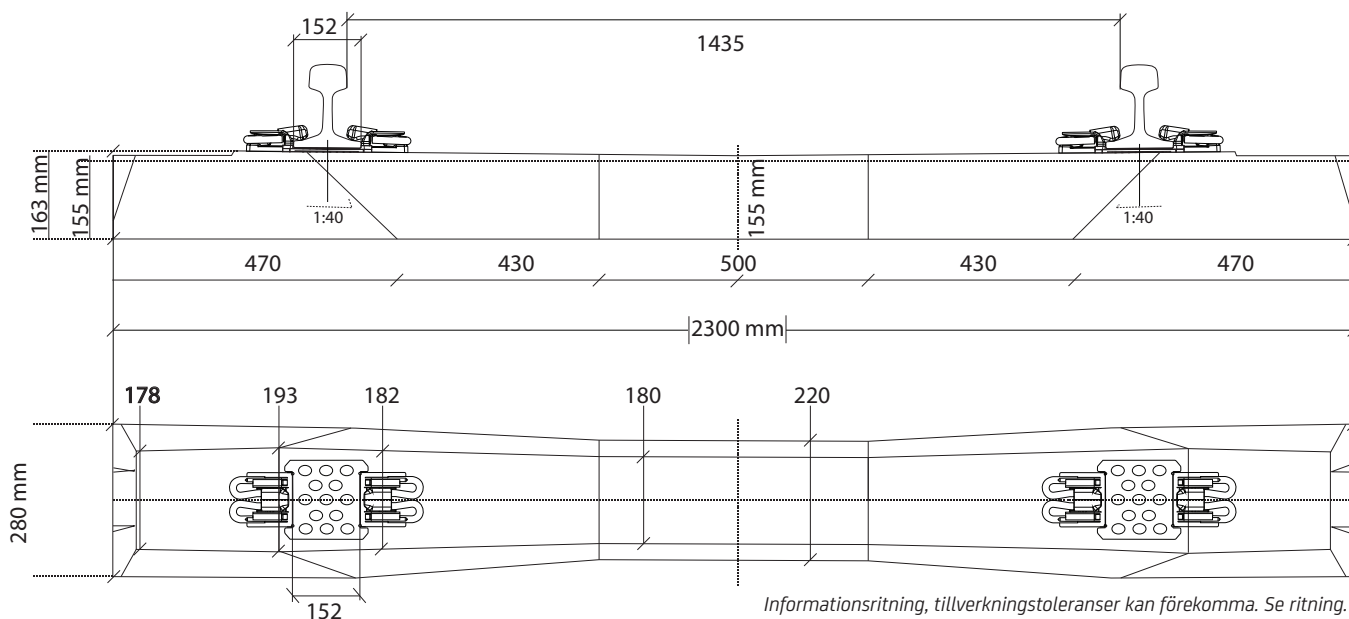

Teknisk data	SBR23V	Ritning	230001
Max axelast	150 kN	Befästningssystem	Pandrol FE
Max hastighet	80 km/h	Längd	2300 mm
Spårvidd	1435 mm	Bredd	280 mm
Rällutning	1:40	Höjd	155 mm
Spårkompatibel	BV50	Vikt utan befästning	195 kg
		Livslängdsklass	L50